

„Lábra áll a matematika”

Valami hasznos a kinti tanórához – Egy saját összecsukható ülőke

EGYSZERŰ VÁLTOZAT

1. Anyagok listája

Az ülőkéhez szükséges anyagok:	Eszközök:
<ul style="list-style-type: none">• 1x rúd Ø 20 mm, 25 cm hosszú• 1x rúd Ø 20 mm, 29 cm hosszú • 1x rúd Ø 35 mm, 24 cm 4 mm hosszú• 1x rúd Ø 35 mm, 28 cm 4 mm hosszú • 4x lécs 40 x 19 mm, 57 cm hosszú • Faragasztó• Csavarok: 10 db Spax 4x40• 2 db metrikus csavar 6x50• Alátétkarika Ø 6,2 mm• 2 db önzáró anya M6• Faolaj • Anyag 30 x 100 cm • <i>kapocs 8 mm</i>	<ul style="list-style-type: none">• Ceruza• Collstok• Imbiskulcs• Gérvágó fűrész• Akkus csavarhúzó bitfejjel csillagfejjel fúró (20, 35, 6, 4)• állítható szögmérő• Kalapács• Ecset• Ráspoly• Csiszolópapír• Kompresszor tűzőgéppel • Szabókréta• Mérőszalag• Gombostű• Olló• Varrógép varrocénnával

2. Tervrajz

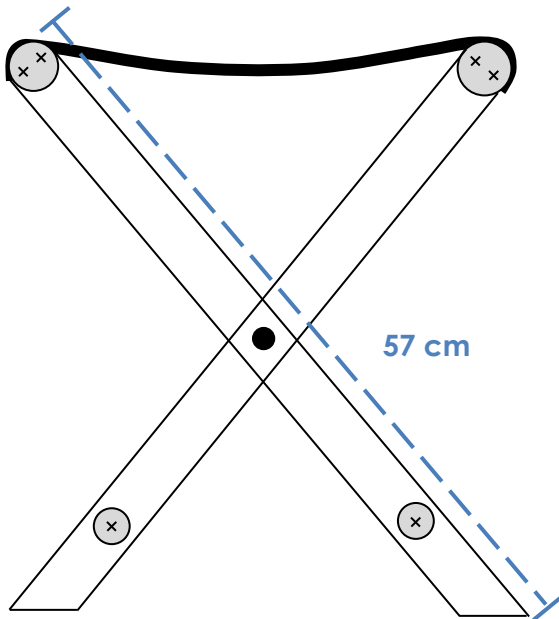

x Spax csavar 4 x 40

● metrikus csavar 6 x 50

○ rúd Ø 35 mm

○ rúd Ø 20 mm

▭ ... léc 40 x 19 mm

~ ... anyag 30 x 100 cm

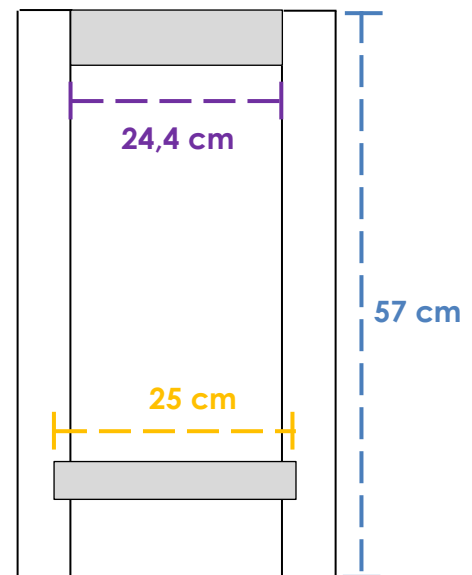
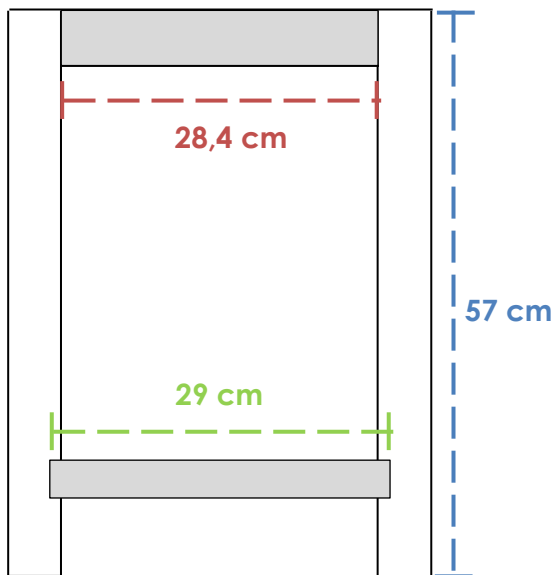

3. Elkészítés

A szürkével írt lépésekhez kérj segítséget a tanítótól.

A munkafolyamat lépései:

1. Jelöld meg 4 darab 57 cm-es léceket és vágd le ezeket a szakaszokat a gérvágó fűrészsel.



2. Jelöld meg a lécek közepét: Ehhez felezd meg a hosszúságot és szélességet. A jelölésed (kereszt) helye: 2 x 28 cm 5 mm.



3. Helyezd sorrendbe magad előtt a léceket a hosszúságuk szerint.

A keskeny rudak jelöléséhez:

Mérd meg 10 cm-t lentről és felezd meg a szélességet, azaz 2 cm-t mérd befelé.

4. **Rajzold be az álló részeket – ehhez állítsd be a szögmérőt 40°-ra.**

Figyelem: Kettő bal és kettő jobb oldali lábra lesz szükséged, ezért kettő csúcsnak balra és kettő csúcsnak jobbra kell mutatnia.

Fűrészd le a fadarabokat. Annak érdekében, hogy később ne rojtosodjon ki a fa, fűrészelj le 5 mm-t minden élből.

5. Most a rudak következnek.

A keskeny rudakhoz (Ø 20 mm) az alábbi méretekre van szükséged:

1 x 25 cm és 1 x 29 cm.

A vastag rudakhoz (Ø 35 mm) az alábbi méretekre van szükséged:

1 x 24 cm 4 mm és 1 x 28 cm 4 mm.

Fűrészd le pontosan a hosszúságokat.



6. Ezután az akkus csavarhúzó használatára kerül sor.

Fúrj a megjelölt helyen a keskeny rudakhoz egy 3 mm-es mélyedést a 20 mm-es fúrófejjel.

A mélyedés közepére fúrj a 4 mm-es fúrófejjel egy lyukat.

Fúrd keresztül a lécc közepét (jelölés) egy 6 mm-es fúrófejjel.



7. Helyezd magad elé a léceket hosszúságuk szerint.

A vastag rudak jelöléséhez:

A külső oldalról fentről mérd ki 2 cm 3 mm-t lefelé, majd balról és jobbról 1 cm-t befelé.

Fúrj egy lyukat (\varnothing 4mm) minden jelölésnél.

8. Végül lépésenként állítsd össze a részeket.

Ehhez két keretre van szükséged, egy keskenyre (kész szélesség: 28 cm) és egy vastagra (kész szélesség: 32 cm), amelyet ugyanúgy készítesz el.

Keskeny keret:

A mélyedésbe és a keskeny rúdra (hosszúság = 25 cm) tegyél faragasztót. Kalapáld bele egy kalapáccsal. Figyelj arra, hogy merőleges legyen - a szögmérő segít ebben.

Csavarral erősítsd meg kívülről a rudat az akkus csavarhúzó segítségével (4x40 csavar).

Rögzítsd a második léccet is. Ügyelj arra, hogy a lécek párhuzamosak legyenek és a favégek csúcsa ugyanabba az irányba nézzen.

Kend be faragasztóval a vastag rudat is (hossz = 24 cm 4 mm) a léccen és az akkus csavarhúzóval mind a két oldalon csavarozd meg kétszer (4x40 csavar).

Ügyelj arra, hogy a keret sík legyen, azaz ne billegjen egy egyenes felületen.

Vastag keret:

Ismételd meg a fenti lépéseket a szélesebb anyagokkal.



9. Kerekítsd le a ráspollal a sarkokat úgy, hogy

hozáilleszted a rúdhoz.

Csiszold le az éles éleket csiszolópapírral. Ügyelj a csiszolási irányra!

10. Kend be olajjal a fát.

11. Közben varrd meg az ülőfelületet.

Ehhez egy 30 x 100 cm-es anyagra lesz szükséged.

Mielőtt nekilátsz a varrásnak, hajtsd félbe az anyagot. Figyelj arra, hogy a szép oldala nézzen befelé. Rögzítsd gombostűvel és kb 1 cm ráhagyással varrd körbe a varrógéppel. A rövid oldal nyitott marad.

Fordítsd ki, hogy a szép oldal nézzen kifelé és a varrógéppel készíts tűzővarratot.

12. Illeszd egymásba a két keretet. Ügyelj az álló felületekre. Kösd össze őket a lécek közepén lévő lyukon keresztül metrikus csavarokkal.

A rögzítéshez az alábbi sorrendet kövesd:
Csavar – fa – alátétkarika – fa – önzáró anya



13. Tűzd végül az ülőfelületet a vastag rudakhoz.



Végre eljött az idő: Próbáld ki a széked!

